



HX90-100-120-140

98.6-110-125.4-140 KS

Nov, elegantan, moderan i dinamičan, za veću udobnost i bolje performanse.



**5 GODINA
GARANCIJE
ILI 3.000 SATI
GARANCIJA NA MOTOR,
MJENJAČ I DIFERENCIJAL**

KIOTI



Premium kvaliteta

 **entrada**
smart repowering solutions



HX SERIJA

STVORILI SMO ČUDOVIŠTE.

Kroz našu stogodišnju povijest posvetili smo se razvoju i stvaranju sve većih i jačih traktora. Predstavljamo vam naš najmoćniji traktor ikad. Robustan. Pouzdan. Traktor kojeg želi svaki ozbiljan farmer.



***Novi traktor oznake HX140 (2023)
prvi je Kioti traktor s POWER SHIFT mjenjačem***

- **Power Shuttle mjenjač 32+32 brzine**
- **Luksuzna klimatizirana kabina**
- **Vrhunsko sjedalo sa zračnim ovjesom**
- **Dodatno suvozačko sjedalo**
- **Krovni otvor**
- **Ukupno 8 radnih svjetala**
- **Okretni prednji baltobrani**
- **Jednodjelni poklopac motora**

Rad s utovarivačem bit će olakšan zahvaljujući visokom, preglednom i konkavnom prednjem vjetrobranskom staklu koje pruža savršenu vidljivost.



VANJSKI IZGLED

Traktori vrhunskih performansi iz HX serije uspješno spajaju moderan dizajn i robusnu funkcionalnost u jedinstven i pouzdan radni stroj.

Mjenjač 32+32 s power-shuttle opcijom elektro-hidrauličnog reverzera za promjenu smjera kretanja (naprijed/natrag) pod opteećenjem, elektronska regulacija ubrizgavanja, klima uređaj, visoki klirens, neusporediv radijus okretanja i hidraulika dostojna traktora jake snage samo su neke od glavnih karakteristika novog asortimana HX traktora.

Inteligentno dizajnirana i potpuno izolirana od mehaničkog dijela, kabina novih HX traktora nudi razinu udobnosti, prostranosti, opremljenosti i jednostavnosti s kojom se nijedan drugi traktor ove snage ne može mjeriti. Kabinu karakterizira veliki unutarnji prostor što pruža udobnost i lakoću vožnje, posebno visokim osobama.



Stražnja radna svjetla

Sa dva standardna podesiva stražnja radna svjetla, korisnik može sigurno upravljati traktorom i u uvjetima smanjene vidljivosti. Još dva stražnja svjetla dolaze kao opcija za dodatno poboljšanje vidljivosti.



Prednja radna svjetla

Četiri podesiva prednja radna svjetla dolaze standardno na XX seriji, omogućavajući korisniku maksimalnu vidljivost u svim uvjetima.



Bočna radna svjetla

Standardna bočna radna svjetla omogućavaju znatno bolju vidljivost kod skretanja.



Turbo Dizel motor sa interkulerom

Turbom pogonjen motor sa hladnjakom stlačenog zraka osigurava HX seriji snagu koja je korisniku potrebna u svim režimima rada. Dvostruki zračni filter omogućuje dodatnu filtraciju i produženi vijek trajanja filtra.



Prekidač za isključenje baterije

Standardno ugrađen na traktorima iz HX serije, omogućuje jednostavno isključenje baterije kad se traktor ne koristi duže vrijeme i povećava vijek trajanja baterije.



Stražnji hidraulični priključci

HX serija standardno dolazi sa ventilom za Joystick i 4 stražnja hidraulična priključka za upravljanje prednjim utovarivačem i raznom drugom opremom. Treći par hidrauličkih priključaka dolazi kao opcija.



Standardni brisači i grijač stražnjeg stakla

Svi modeli dolaze serijski opremljeni sa prednjim i stražnjim brisačem koji su pozicionirani tako da ne smanjuju preglednost vozaču. Grijač stražnjeg stakla od posebne je koristi u hladnim klimatskim predjelima.



Stražnji prihvat u 3 točke

Standardne teleskopske poteznice sa stabilizatorima omogućuju korisniku jednostavno i brzo priključenje raznih priključaka. Vanjsko upravljanje omogućuje praktično dizanje i spuštanje hidraulike bez ulaska u traktor.



Veliki rezervoar za gorivo

Rezervoar od 180 litara povećava produktivno vrijeme upotrebe bez potrebe za čestim nadolijevanjem goriva.



Dodano putno računalo

Omogućuje pregled podataka u radu na jednom mjestu.



Gumb za paljenje

Ono omogućuje paljenje i gašenje traktora na moderan i siguran način.



Podešavajući stup upravljača sa kontrolnom pločom

Stup volana sa kontrolnom pločom može se namještati po visini i dubini za idealan položaj svakom korisniku.



Power Shuttle

Elektro-hidraulični inverter omogućuje brzu i glatku promjenu smjera gibanja traktora (naprijed/nazad), uz minimalni napor i bez upotrebe kvačila.



Joystick

Poluga Joystick-a je ergonomski pozicionirana i omogućava jednostavno i praktično upravljanje prednjim utovarivačem uz minimalni napor.



UNUTRAŠNOST

Standardna oprema HX serije sa delux kabinom uključuje: panoramsko vjetrobransko staklo, teleskopske bočne rervizore, unutarjni retrovizor, standardnu 12V utičnicu i krovni prozor.

Prednji utovarivač

KIOTI KL seriju prednjih utovarivača karakterizira čvrstoća, veći kapacitet podizanja, veća visina podizanja i kvalitetne komponente što vam omogućava da sa punim povjerenjem obavite baš svaki zadatak. KL1201 prednji utovarivač razvijen je namjenski za HX seriju na način da pruži maksimalne performanse uz jednostavno upravljanje putem Joystick-a i utovarnom korpom sa brzim prihvatom. Koristeći hidraulični sistem traktora, utovarivač dolazi standardno sa plivajućom pozicijom i indikatorom nagiba utovarne korpe za lakše upravljanje. Utovarivač je konstruiran da se može brzo i lako spojiti i odspojiti sa traktora te ima ugrađen vlastiti štand za praktično odlaganje.

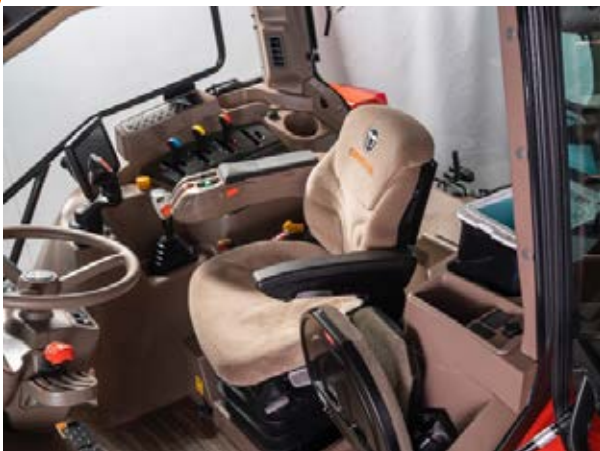

Ergonomsko radni centar sa delux sjedalom

Ergonomski dizajnirana kabina ima u potpunosti podesivo sjedalo sa zračnim ovjesom, omogućavajući korisniku maksimalan komfort u radu.



Ergonomski dizajnirane komande za upravljanje

Ergonomski oblikovane i idelano smještene komande za upravljanje, dodatno su označene različitim bojama, što korisniku omogućuje laku i jednostavnu upotrebu.



Pomoćno sjedalo

Korištenjem pomoćnog sjedala moguće je na siguran način prevoziti dodatnog putnika u kabini.

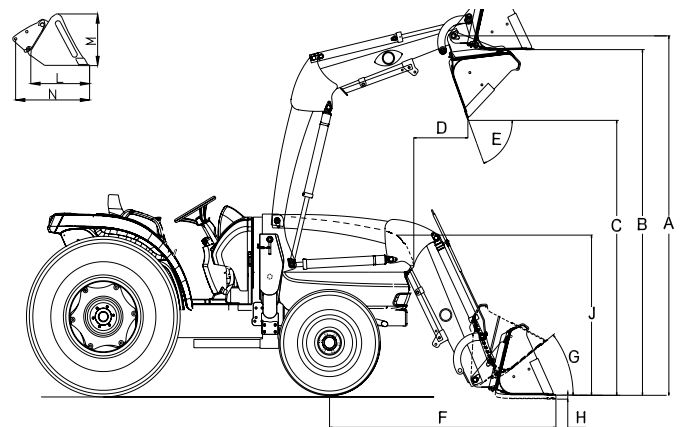

Tehničke karakteristike

| MODEL | KL1201 | |
|-------|--|----------|
| A | Maksimalna visina podizanja do osovine zgloba | 4,000 mm |
| B | Maksimalna visina podizanja sa poravnatom korpom | 3,750 mm |
| C | Maksimalna visina podizanja sa spuštenom korpom | 2,880 mm |
| D | Doseg pri maksimalnoj visini | 390 mm |
| E | Maksimalni kut nagiba korpe | 63° |
| F | Doseg s poravnatom korpom na tlu | 2,200 mm |
| G | Maksimalni kut rotiranja korpe | 47° |
| H | Dubina kopanja ispod razine | 200 mm |
| J | Ukupna visina u položaju za vožnju | 1,800 mm |
| L | Dubina utovarne korpe (unutarnja) | 685 mm |
| M | Visina utovarne korpe | 602 mm |
| N | Dužina utovarne korpe (do osovine zgloba) | 876 mm |
| | Kapacitet dizanja do pune visine na osovini zgloba | 1,920 kg |
| | Nazivni protok hidraulike (sustav traktora) | 73 L/min |
| | Postavke sigurnosnog ventila (regulacijski ventil utovarivača) | 180 Bar |
| | Širina korpe | 2.336 mm |
| | Težina korpe | 325 kg |
| | Težina utovarivača bez korpe | 892 kg |
| | Kapacitet utovarne korpe | 0,71 m3 |

| Trajanje ciklusa | Podizanje kрана | Spuštanje kрана | Pražnjenje korpe | Povlačenje korpe |
|------------------|-----------------|-----------------|------------------|------------------|
| na 2.350 okr/min | 4.1 sec | 3 sec | 1.8 sec | 2 sec |

SPECIFIKACIJE

| MODEL | | HX9010PC-EU | HX1001PC-EU | HX1201PC-EU | |
|---|-----------------|--|--------------|--------------|-------|
| MOTOR | | | | | |
| Model | | Kioti (Daedong) 4JTA-TP5A | | | |
| Tip motora | | 4-cilindrični s interkulerom + AD Blue | | | |
| Snaga motora | kW (KS) | 98.6 (73,5) | 110.0 (82,0) | 125.4 (93,5) | |
| Zapremnina | cm ³ | 3.833 | | | |
| Nazivni broj okretaja | okr/min | 2.200 | | | |
| Kapacitet spremnika goriva | l | 180 | | | |
| POGON | | | | | |
| Kvačilo | | Hidraulično višediskovno u ulju | | | |
| Mjenjač | | Power shuttle | | | |
| Blokada stražnjeg diferencijala | | Mehanička | | | |
| Brzine | | 32x32 | | | |
| Kočnice | | Multi disk kočnice u ulju | | | |
| Stražnje izlazno vratilo (PTO) | | Neovisno | | | |
| Brzina vrtnje PTO-a (opcija) (standard) | | 540/750/1000 | | | |
| Način uključivanja pogona na sve kotače 4WD | | Elektro-hidraulično | | | |
| Brzina kretanja-naprijed | km/h | 0,24~40,21 | | | |
| Brzina kretanja-unatrag | km/h | 0,23~40,68 | | | |
| SUSTAV HIDRAULIKE | | | | | |
| Kapacitet pumpe za rad s priključcima | l/min | 74,8 | | | |
| Stražnji prihvat u 3 točke | | Kategorija 2 | | | |
| Maksimalni kapacitet podizanja | kg | 4.410 | | | |
| Upravljanje podizačem priključka u 3 točke | kg | Elektroničko | | | |
| Stražnji hidraulični priključak | | 4 ventila | | | |
| Volan | | Hidraulički servo volan | | | |
| KOTAČI | | | | | |
| Radial prednji | | 380/70R24 | | | |
| Radial stražnji | | 480/70R34 | | | |
| DIMENZIJE | | | | | |
| Ukupna dužina (sa prihvatom u tri točke) | mm | 4.398 | | | |
| Ukupna širina (min.gazište) | mm | 2.250 | | | |
| Ukupna visina (s kabinom) | mm | 2.843 | | | |
| Međuosovinski razmak | mm | 2.410 | | | |
| Minimalna visina od tla (klirens) | mm | 481 | | | |
| Trag kotača | Prednji | mm | 1.660 | 1.680 | 1.680 |
| | Zadnji | mm | 1.790 | | |
| Radijus okretanja | mm | Uljevo 3.870, Udesno 3.740 | | | |
| Težina (sa kabinom i kotačima) | kg | 4.428 | | | |

STANDARDNA OPREMA

- Automatski pogon na sve kotače (4WD)
- Prednja (4), stražnja (2) i bočna (2) radna svjetla
- Klima uređaj
- Automatsko isključivanje izlaznog vratila (PTO)
- Vanjski hidraulički cilindar
- Brisač i grijač stražnjeg stakla
- Neovisna regulacija izlaznog vratila (PTO Cruise)
- Hidraulički ventil za prednji utovarivač s Joystickom
- Sjedalo s zračnim ovjesom
- Dodatno sjedalo za suvozača
- Sigurnosni imobilizator
- Auto radio s bluetoothom
- Eco-signal
- Prednji blatobrani
- Vanjska kontrola podizanja prihvat u tri točke
- Brzinomjer
- Hladnjak ulja za mjenjač
- Teleskopski podesivi bočni retrovizori
- 7-pin / 3-pin utičnica
- Stražnji hidraulički priključak (4 ventila)
- Varijabilno izlazno vratilo (540/1000)
- Dvostruki filter zraka
- Podesivi stup volana
- Ručno kvačilo
- Sjenilo za sunce i ogledalo u kabini

DODATNA OPREMA

- Treći par hidrauličnih priključaka
- Hidrauličko kočenje prikolice
- Prednji utezi
- Zadnji utezi na kotačima
- Led radna svjetla
- Mini hladnjak u kabini
- Poklopac rezervoara goriva s ključem
- Jednostruki razdjelnik i/ili slobodan povrat
- 3 polna utičnica

PRIKLJUČCI

- Prednji utovarivač
- Prednja hidraulika (2.000 kg)
- Prednji kardan (1.000 okr/min)



ISO 9001
NO.954596



ISO 14001
NO.771475



OHSAS 18001
NO.K033008

*OBAVIJEST: Proizvođač zadržava pravo promjene modela, tehničkih podataka i specifikacija bez prethodne najave.

entrada
smart repowering solutions

Entrada d.o.o. - sjedište
Letaj 2,
HR-52233 Šušnjevića
Tel 052 401 980
Mob 091 422 8528
www.entrada.hr

Entrada Sesevete
Sesevetske cesta 74,
HR-10360 Sesevete
Tel 01 204 9137
Mob 099 3964 681

Entrada Zadar
Franka Lisice 91
HR-23000 Zadar
Tel 023 214 458
Mob 099 224 0330